

αCOOL

ALPHACOOOL – THE COOLING COMPANY

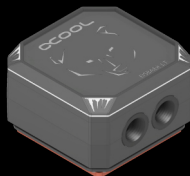

Eisbaer

EN Read the safety instructions before starting the installation.

DE Lesen Sie die Sicherheitshinweise, bevor Sie mit der Installation beginnen.













FR Lisez les instructions de sécurité avant de commencer l'installation.



NOTE:	HINWEIS:	INDICE:
EN	DE	FR
<p><i>All Alphacool Eisbaer CPU coolers are mounted identically on the CPU socket. In the event of deviations, this is explicitly stated in these Manuals.</i></p>	<p><i>Alle Alphacool Eisbaer CPU Kühler werden identisch auf dem CPU-Sockel montiert. Bei Abweichungen wird in dieser Anleitung explizit darauf hingewiesen.</i></p>	<p><i>Tous les refroidisseurs de CPU Alphacool Eisbaer sont montés de manière identique sur le socle du CPU. En cas de divergences, cela est explicitement indiqué dans ces instructions.</i></p>

EN	DE	FR	
Table of contents	Inhaltsverzeichnis	Table des matières	
Accessories	Zubehör	Accessoires	4
Masurement	Maße	Mesure	5
Alphacool Eisbaer (Solo) serie			5
Alphacool Eisbaer Aurora (Solo) serie			5
Alphacool Eisbaer LT (Solo) serie			6
Alphacool Eisbaer Aurora LT (Solo) serie			6
LGA 115x / 1200 / 1700 / 2066			7
AM4			7
Preparation	Vorbereitung	Préparation	8
LGA 2066 Mounting	LGA 2066 Montage	LGA 2066 Montage	10
LGA 1700 Mounting	LGA 1700 Montage	LGA 1700 Montage	11
LGA 115x Mounting	LGA 115x Montage	LGA 115x Montage	12
LGA 1200 Mounting	LGA 1200 Montage	LGA 1200 Montage	12
AM4 Mounting	AM4 Montage	AM4 Montage	13
Pump connection	Pumpenanschluss	Connexion de pompe	14
Alphacool Eisbaer LT (Solo) serie			14
Alphacool Eisbaer (Solo) serie			15
Digital RGB connection	Digital RGB Anschluss	Connexion RGB Digital	16
Alphacool Eisbaer Aurora (Solo) serie			16
Alphacool Eisbaer Aurora LT (Solo) serie			17

EN Accessories	DE Zubehör	FR Accessoires
-------------------	---------------	-------------------

 <p>A</p> <p>2x LGA 2066, LGA 115x, LGA 1200, LGA 1700 Bracket / Halterung / Support</p>	 <p>B</p> <p>2x AM4 Bracket / Halterung / Support</p>	 <p>C</p> <p>1x Backplate / Backplate / Plaque arrière</p>	 <p>D</p> <p>1x Thermal paste / Wärme- leitpaste / Pâte thermique</p>	 <p>E</p> <p>1x Tool / Werkzeug / Outil</p>
 <p>F</p> <p>4x AM4 Screws / Schrauben / Vis</p>	 <p>G</p> <p>4x LGA 115x, LGA 1200, LGA 1700 Screws / Schrauben / Vis</p>	 <p>H</p> <p>4x LGA 2066 Screws / Schrauben / Vis</p>	 <p>I</p> <p>4x M4 Nuts / Muttern / Écrous</p>	 <p>J</p> <p>1x G1/4 Screw plug / Schraub- verschluss / Bouchon</p>
 <p>K</p> <p>4x Springs / Federn / Ressorts</p>	 <p>L</p> <p>4x 2mm Washer / Unterleg- scheibe/ Rondelle</p>	 <p>M</p> <p>4x 0,5mm Washer / Unterleg- scheibe / Rondelle</p>		

1x Digital-RGB adapter

Only with: / Nur bei: / Uniquement avec:

Alphacool Eisbaer (Solo) Serie
Alphacool Eisbaer Aurora (Solo) Serie
Alphacool Eisbaer Aurora LT (Solo) Serie

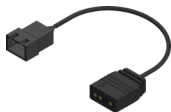

Measurement

Maße

Mesure

Alphacool Eisbaer (Solo) serie

Alphacool Eisbaer Aurora (Solo) serie

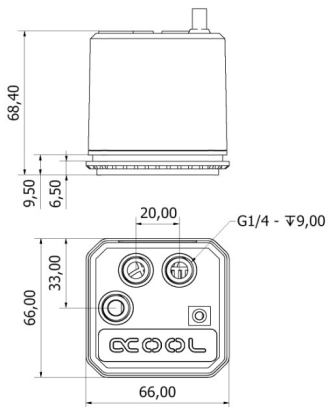

EN

Size in mm

DE

Maße in mm

FR

Mesure en mm

Alphacool Eisbaer LT (Solo) serie

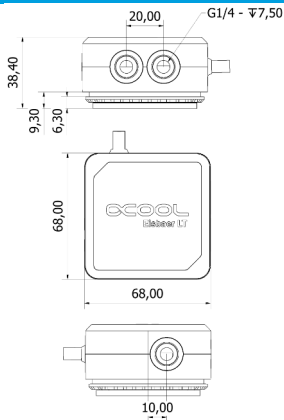

Alphacool Eisbaer Aurora LT (Solo) serie

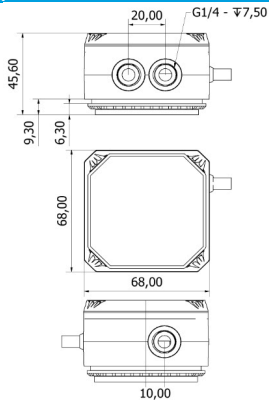
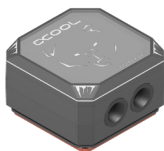

EN

Size in mm

DE

Maße in mm

FR

Mesure en mm

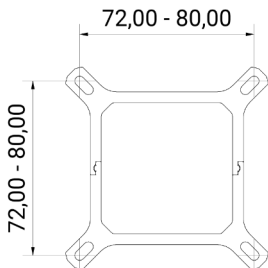

AM4

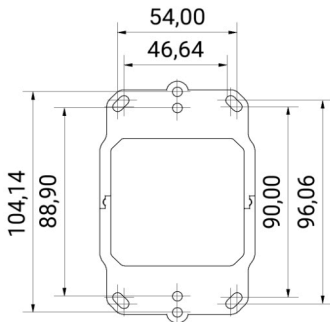

EN

Size in mm

DE

Maße in mm

FR

Mesure en mm

Preparation

Vorbereitung

Préparation

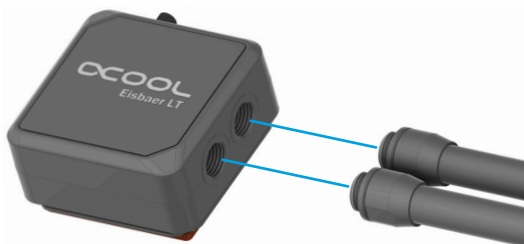

EN

Connect your connections to IN and OUT as shown. All connections with a max. diameter of 18mm are compatible.

DE

Schließen Sie ihre Anschlüsse wie dargestellt an IN und OUT. Kompatibel sind alle Anschlüsse mit einem max. Durchmesser von 18mm.

FR

Branchez vos connexions à IN et OUT comme indiqué. Tous les raccords d'un diamètre maximal de 18 mm sont compatibles.



EN

The fill port can be used for refilling if necessary. Screw in the screw cap with the enclosed tool.

DE

Der Fillport kann bei Bedarf zum Nachfüllen verwendet werden. Drehen Sie den Schraubverschluss mit dem beiliegenden Werkzeug ein.

FR

L'orifice de remplissage peut être utilisé pour faire le plein si nécessaire. Vissez le bouchon à l'aide de l'outil fourni.

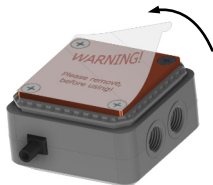

EN

Remove the protective film on the cooler plate.

DE

Entfernen Sie die Schutzfolie auf dem Kühlerboden.

FR

Retirez le film de protection sur le fond du refroidisseur.

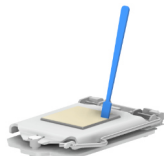

EN

After you have dismantled your old cooler clean the hardware first:

1. Remove residues of the thermal paste from the CPU.
2. Use a cloth or cotton swab to help. With isopropanol alcohol, you can also remove dried heat-conducting paste.
3. Apply a pea-sized blob of thermal paste to the CPU.
4. Spread the paste with the aid of a plastic strip or similar to form an even, thin layer (<0,5mm layer thickness).

DE

Nachdem Sie Ihren alten Kühler demontiert haben, reinigen Sie zunächst die Hardware:

1. Entfernen Sie Reste der Wärmeleitpaste von der CPU.
2. Verwenden Sie ein Tuch oder Wattestäbchen als Hilfe. Mit Isopropanolalkohol können Sie auch getrocknete Wärmeleitpaste entfernen.
3. Tragen Sie einen erbsengroßen Klecks Wärmeleitpaste auf die CPU auf.
4. Verteilen Sie die Paste mit Hilfe eines Plastikstreifens oder etwas ähnlichem zu einer gleichmäßigen, dünnen Schicht (< 0,5 mm Schichtdicke).

FR

Après avoir démonté votre ancien refroidisseur, commencez par nettoyer le matériel:

1. Retirez les restes de pâte thermique de l'unité centrale.
2. Utilisez un chiffon ou un coton-tige pour vous aider. Vous pouvez également enlever la pâte thermique séchée avec de l'alcool isopropylique.
3. Appliquez une goutte de pâte thermique de la taille d'un petit pois sur le CPU.
4. étalez la pâte en une couche fine et régulière (< 0,5 mm d'épaisseur de couche) à l'aide d'une bande de plastique ou autre.

LGA 2066 Mounting

LGA 2066 Montage

LGA 2066 Montage

**Do not use tools, only tighten up hand-tight!
Kein Werkzeug benutzen, nur handfest anziehen!
Ne pas utiliser d'outils, ne serrez que la main!**

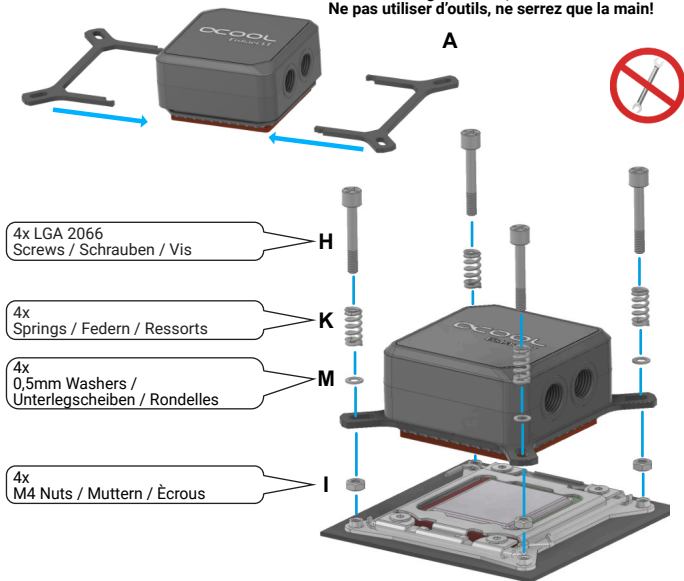

EN

1. Select the appropriate bracket and plug it together.
2. The LGA 2066 screws are put through the pressure springs, washers and the holder and fixed with the M4 nut, then everything is mounted on the socket.

DE

1. Entsprechende Halterung wählen und zusammenstecken.
2. Die LGA 2066 Schrauben werden durch die Druckfedern, Unterlegscheiben und den Halter gesteckt und mit der M4 Mutter fixiert. Anschließend wird alles auf den Sockel montiert.

FR

1. Sélectionnez le support approprié et emboîtez-le.
2. Les vis LGA 2066 sont passées par les ressorts de pression, les rondelles et le support et fixées avec l'écrou M4, puis le tout est monté sur le socle.

LGA 1700 Mounting

LGA 1700 Montage

LGA 1700 Montage

**Do not use tools, only tighten up hand-tight!
Kein Werkzeug benutzen, nur handfest anziehen!
Ne pas utiliser d'outils, ne serrez que la main!**

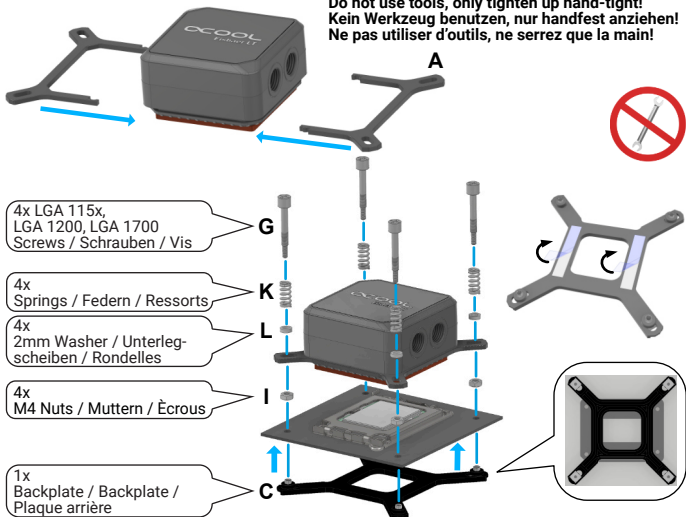

EN

1. Select the appropriate Bracket and plug it together.
2. Remove the protective film from the backplate.
3. Fix the backplate to the back of the mainboard with the tape. The LGA 1700 screws are inserted through the pressure springs, washers and the holder and fixed with the M4 nuts. Then everything is mounted on the socket.

DE

1. Entsprechende Halterung wählen und zusammenstecken.
2. Entfernen Sie die Schutzfolie von der Backplate.
3. Fixieren Sie die Backplate mit den Klebestreifen auf der Rückseite des Mainboards. Die LGA 1700 Schrauben, werden durch die Druckfedern, Unterlegscheiben und den Halter gesteckt und mit den M4 Muttern fixiert. Anschließend wird alles auf den Sockel montiert.

FR

1. Sélectionnez le support approprié et branchez-le.
2. Retirez le film de protection de la plaque arrière.
3. Fixez la plaque arrière à l'arrière de la carte mère à l'aide des bandes adhésives. Les vis LGA 1700 sont insérées à travers les ressorts de pression, les rondelles et le support et fixées avec les écrous M4. Ensuite, tout est monté sur le socle.

LGA 115x Mounting
LGA 1200 Mounting

LGA 115x Montage
LGA 1200 Montage

LGA 115x Montage
LGA 1200 Montage

**Do not use tools, only tighten up hand-tight!
Kein Werkzeug benutzen, nur handfest anziehen!
Ne pas utiliser d'outils, ne serrez que la main!**

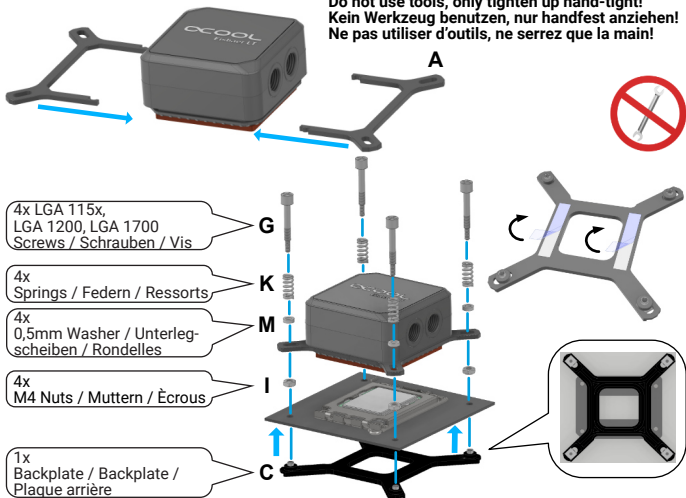

4x LGA 115x,
LGA 1200, LGA 1700
Screws / Schrauben / Vis

4x
Springs / Federn / Ressorts

4x
0,5mm Washer / Unterleg-
scheiben / Rondelles

4x
M4 Nuts / Muttern / Écrous

1x
Backplate / Backplate /
Plaque arrière

EN

1. Select the appropriate Bracket and plug it together.
2. Remove the protective film from the backplate.
3. Fix the backplate to the back of the mainboard with the tape. The LGA 115x / 1200 screws are inserted through the pressure springs, washers and the holder and fixed with the M4 nuts. Then everything is mounted on the socket.

DE

1. Entsprechende Halterung wählen und zusammenstecken.
2. Entfernen Sie die Schutzfolie von der Backplate.
3. Fixieren Sie die Backplate mit den Klebestreifen auf der Rückseite des Mainboards. Die LGA 115x / 1200 Schrauben, werden durch die Druckfedern, Unterlegscheiben und den Halter gesteckt und mit den M4 Muttern fixiert. Anschließend wird alles auf den Sockel montiert.

FR

1. Sélectionnez le support approprié et branchez-le.
2. Retirez le film de protection de la plaque arrière.
3. Fixez la plaque arrière à l'arrière de la carte mère à l'aide des bandes adhésives. Les vis LGA 115x / 1200 sont insérées à travers les ressorts de pression, les rondelles et le support et fixées avec les écrous M4. Ensuite, tout est monté sur le socle.

AM4 Mounting

AM4 Montage

AM4 Montage

**Do not use tools, only tighten up hand-tight!
Kein Werkzeug benutzen, nur handfest anziehen!
Ne pas utiliser d'outils, ne serrez que la main!**

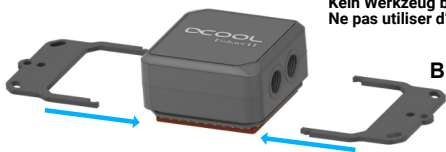

4x AM4
Screws / Schrauben / Vis

4x
Springs / Federn / Ressorts

4x
2mm Washers / Unterleg-
Scheiben / Rondelles

4x
0,5mm Washers / Unterleg-
Scheiben / Rondelles

4x
M4 Nuts / Muttern / Écrous

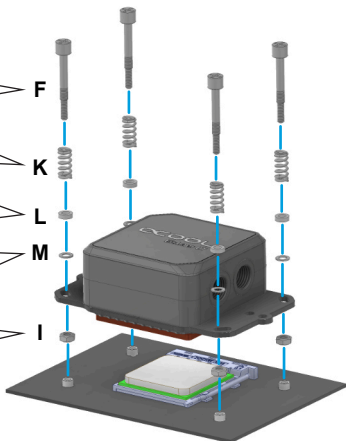

EN

1. Select the appropriate bracket and plug it together.
2. The AM4 screws are put through the pressure springs, washers and the holder and fixed with the M4 nut, then everything is mounted on the socket.

DE

1. Entsprechende Halterung wählen und zusammenstecken.
2. Die AM4 Schrauben werden durch die Druckfedern, Unterlegscheiben und den Halter gesteckt und mit der M4 Mutter fixiert. Anschließend wird alles auf den Sockel montiert.

FR

1. Sélectionnez le support approprié et connectez-les ensemble.
2. Les vis AM4 sont passées dans les ressorts de pression, les rondelles et le support et fixées avec l'écrou M4, puis le tout est monté sur le socle.

Pump connection

Pumpenanschluss

Connexion de pompe

Alphacool Eisbaer LT (Solo) serie

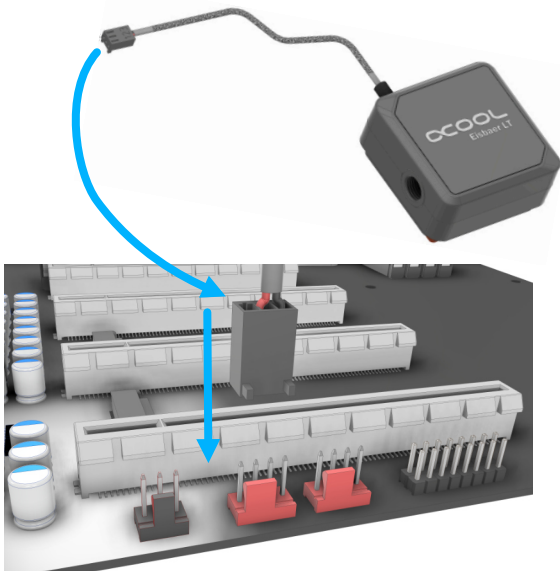

EN	DE	FR
Plug the 3-pin connector into a free fan connector on your mainboard.	Stecken Sie den 3-Poligen Stecker in einen freien Lüfteranschluss auf Ihr Mainboard.	Branchez le connecteur à 3 broches dans un connecteur de ventilateur libre sur votre carte mère.
NOTE:	HINWEIS:	INDICE:
EN	DE	FR
<i>If you are using a 3-pin fan connector, make sure that the voltage is set to 12V in the bios. This is not necessary for PWM connections.</i>	<i>Sollten Sie einen 3-Pin Lüfteranschluss verwenden, achten Sie darauf, dass im Bios die Spannung auf 12V gesetzt wurde. Bei PWM Anschlüssen ist dies nicht notwendig.</i>	<i>Si vous utilisez un connecteur de ventilateur à 3 broches, assurez-vous que la tension est réglée sur 12V dans le bios. Ceci n'est pas nécessaire pour les connexions PWM.</i>

Alphacool Eisbaer (Solo) serie

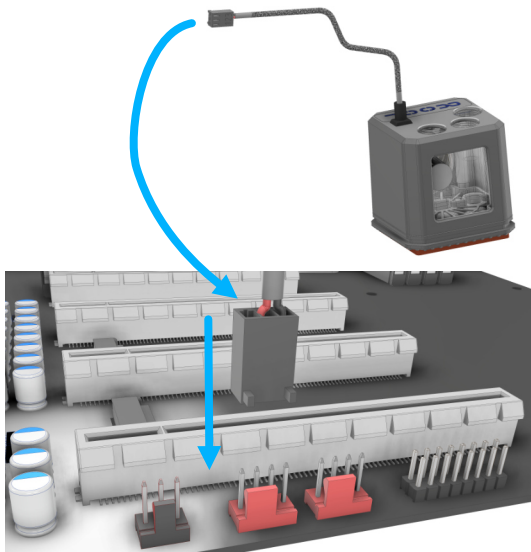

EN	DE	FR
<p>The cooler has an illuminated logo. To activate it, plug the 3-pin connector into a free fan connector on your mainboard.</p>	<p>Der Kühler besitzt ein beleuchtetes Logo. Um es zu aktivieren stecken Sie den 3-Poligen Stecker in einen freien Lüfteranschluss auf Ihr Mainboard.</p>	<p>La glacière est dotée d'un logo éclairé. Pour l'activer, branchez le connecteur à 3 broches dans un connecteur de ventilateur libre sur votre carte mère.</p>
NOTE:	HINWEIS:	INDICE:
EN	DE	FR
<p><i>If you are using a 3-pin fan connector, make sure that the voltage is set to 12V in the bios. This is not necessary for PWM connections.</i></p>	<p><i>Sollten Sie einen 3-Pin Lüfteranschluss verwenden, achten Sie darauf, dass im Bios die Spannung auf 12V gesetzt wurde. Bei PWM Anschlüssen ist dies nicht notwendig.</i></p>	<p><i>Si vous utilisez un connecteur de ventilateur à 3 broches, assurez-vous que la tension est réglée sur 12V dans le bios. Ceci n'est pas nécessaire pour les connexions PWM.</i></p>

Digital RGB connection | Digital RGB Anschluss | Connexion RGB Digital
Alphacool Eisbaer Aurora (Solo) serie

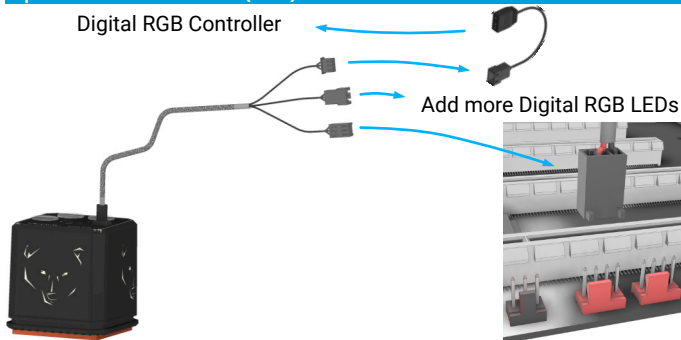

EN	DE	FR
<p>To control the digital - RGB lighting, connect the included adapter to the 3 - pin female connector and plug it to a digital - RGB controller (e.g. Alphacool Aurora Eiscontrol, Art.: 15360, not included). You can connect additional digital - RGB LEDs to the remaining 3 - pin male connector. Then plug the 3 - pin connector (pump connector) into a free fan connector on your mainboard.</p>	<p>Um die Digital - RGB Beleuchtung zu steuern, schließen Sie den beiliegenden Adapter an den 3-Pin female Stecker an und verbinden Sie diesen mit einem Digital - RGB Controller (z.B. Alphacool Aurora Eiscontrol, Art.: 15360, nicht im Lieferumfang enthalten). An den übrigen 3-Pin male Stecker können Sie zusätzliche Digital - RGB LEDs anschließen. Anschließend Stecken Sie den 3-Poligen Stecker (Pumpenanschluss) in einen freien Lüfteranschluss auf Ihr Mainboard.</p>	<p>Pour contrôler l'éclairage Digital - RGB, connectez l'adaptateur fourni au connecteur femelle 3 broches et branchez-le à un contrôleur Digital - RGB (par ex. Alphacool Aurora Eiscontrol, Art. 15360, non fourni). Vous pouvez connecter des LEDs Digital - RGB supplémentaires au connecteur mâle 3 broches restant. Branchez ensuite le connecteur à 3 broches (connecteur de pompe) dans un connecteur de ventilateur libre sur votre carte mère.</p>

NOTE:	HINWEIS:	INDICE:
<p>EN</p> <p>If you are using a 3-pin fan connector, make sure that the voltage is set to 12V in the bios. This is not necessary for PWM connections.</p>	<p>DE</p> <p>Sollten Sie einen 3-Pin Lüfteranschluss verwenden, achten Sie darauf, dass im Bios die Spannung auf 12V gesetzt wurde. Bei PWM Anschlüssen ist dies nicht notwendig.</p>	<p>FR</p> <p>Si vous utilisez un connecteur de ventilateur à 3 broches, assurez-vous que la tension est réglée sur 12V dans le bios. Ceci n'est pas nécessaire pour les connexions PWM.</p>

Alphacool Eisbaer Aurora LT (Solo) serie

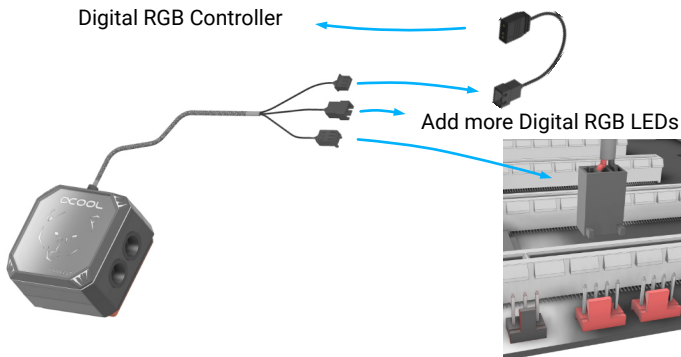

EN	DE	FR
<p>To control the digital - RGB lighting, connect the included adapter to the 3 - pin female connector and plug it to a digital - RGB controller (e.g. Alphacool Aurora Eiscontrol, Art.: 15360, not included). You can connect additional digital - RGB LEDs to the remaining 3 - pin male connector. Then plug the 3 - pin connector (pump connector) into a free fan connector on your mainboard.</p>	<p>Um die Digital - RGB Beleuchtung zu steuern, schließen Sie den beiliegenden Adapter an den 3-Pin female Stecker an und verbinden Sie diesen mit einem Digital - RGB Controller (z.B. Alphacool Aurora Eiscontrol, Art.: 15360, nicht im Lieferumfang enthalten). An den übrigen 3-Pin male Stecker können Sie zusätzliche Digital - RGB LEDs anschließen. Anschließend Stecken Sie den 3-Poligen Stecker (Pumpenanschluss) in einen freien Lüfteranschluss auf Ihr Mainboard.</p>	<p>Pour contrôler l'éclairage Digital - RGB, connectez l'adaptateur fourni au connecteur femelle 3 broches et branchez-le à un contrôleur Digital - RGB (par ex. Alphacool Aurora Eiscontrol, Art. 15360, non fourni). Vous pouvez connecter des LEDs Digital - RGB supplémentaires au connecteur mâle 3 broches restant. Branchez ensuite le connecteur à 3 broches (connecteur de pompe) dans un connecteur de ventilateur libre sur votre carte mère.</p>

NOTE:	HINWEIS:	INDICE:
<p>EN</p> <p>If you are using a 3-pin fan connector, make sure that the voltage is set to 12V in the bios. This is not necessary for PWM connections.</p>	<p>DE</p> <p>Sollten Sie einen 3-Pin Lüfteranschluss verwenden, achten Sie darauf, dass im Bios die Spannung auf 12V gesetzt wurde. Bei PWM Anschlüssen ist dies nicht notwendig.</p>	<p>FR</p> <p>Si vous utilisez un connecteur de ventilateur à 3 broches, assurez-vous que la tension est réglée sur 12V dans le bios. Ceci n'est pas nécessaire pour les connexions PWM.</p>

V.1.00-09.2021



ALPHACOOOL – THE COOLING COMPANY

Alphacool International GmbH
Marienberger Str. 1
D-38122 Braunschweig
Germany

Support: +49 (0) 531 28874 - 0
Fax: +49 (0) 531 28874 - 22
E-Mail: info@alphacool.com
<https://www.alphacool.com>

General Managers: Andreas Rudnicki, Nathanael Draht,
Fabian Noelte
WEEE-Reg.-Nr.: DE 54464644
Trade Register: Amtsgericht Braunschweig HRB 202390
VAT.ID.Nr.: DE270458421
Tax number: 13/207/02047